

Taller de Análisis Cualitativo, Construcción de teoría y Conclusiones



Juan Carlos Tójar Hurtado
jctojar@uma.es
Universidad de Malaga



6-7 octubre 2016

Taller: Análisis cualitativo, Construcción de Teoría y Conclusiones.

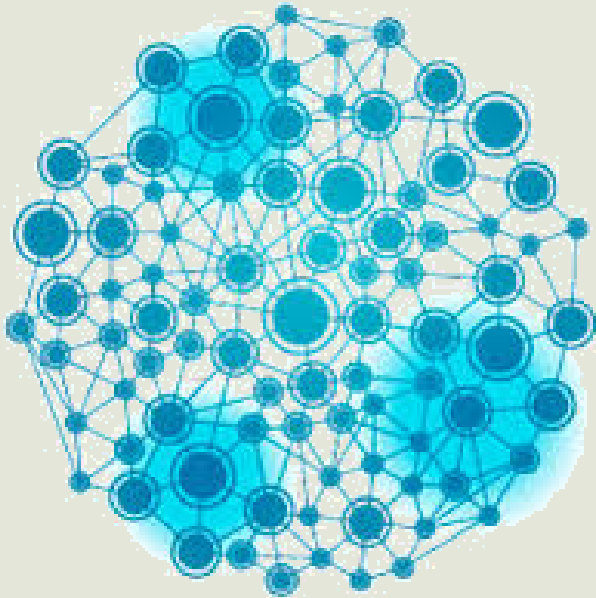

Consideraciones previas

- ✓ **Analizar datos NO es solo al final**
 - Desde el inicio y durante... también
- ✓ **Análisis-~~inseparable-de~~-Interpretación**
- ✓ **Datos cualitativos vs. Análisis
cualitativo**

Taller: Análisis cualitativo, Construcción de Teoría y Conclusiones.

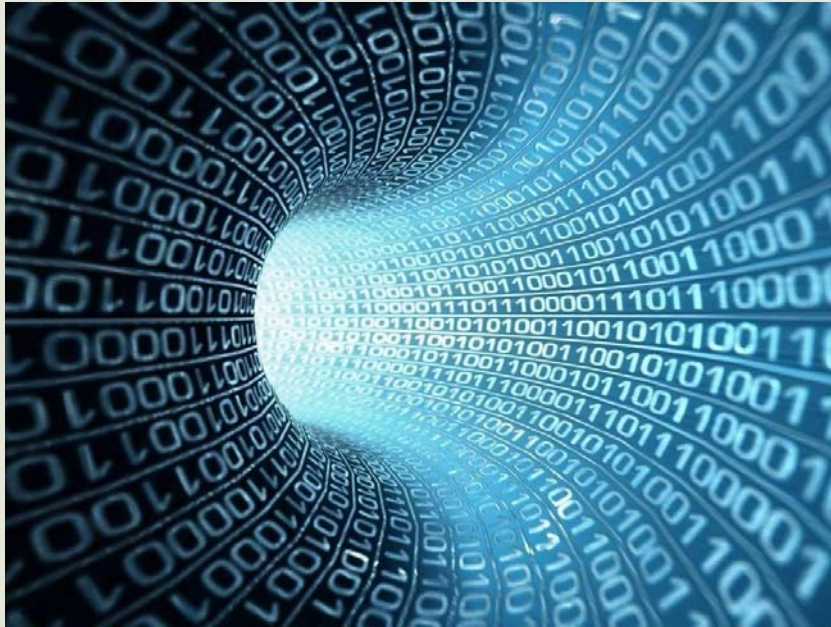

Pautas iniciales

✓ Revisión Permanente

- vuelta a las notas
- reflexión
- relaciones sincrónicas y diacrónicas

- Lectura literal, interpretativa y reflexiva

✓ Reducción de datos

- Relevancia interpretativa
- Nunca perder la esencia, ni la referencia al dato original

Taller: Análisis cualitativo, Construcción de Teoría y Conclusiones.

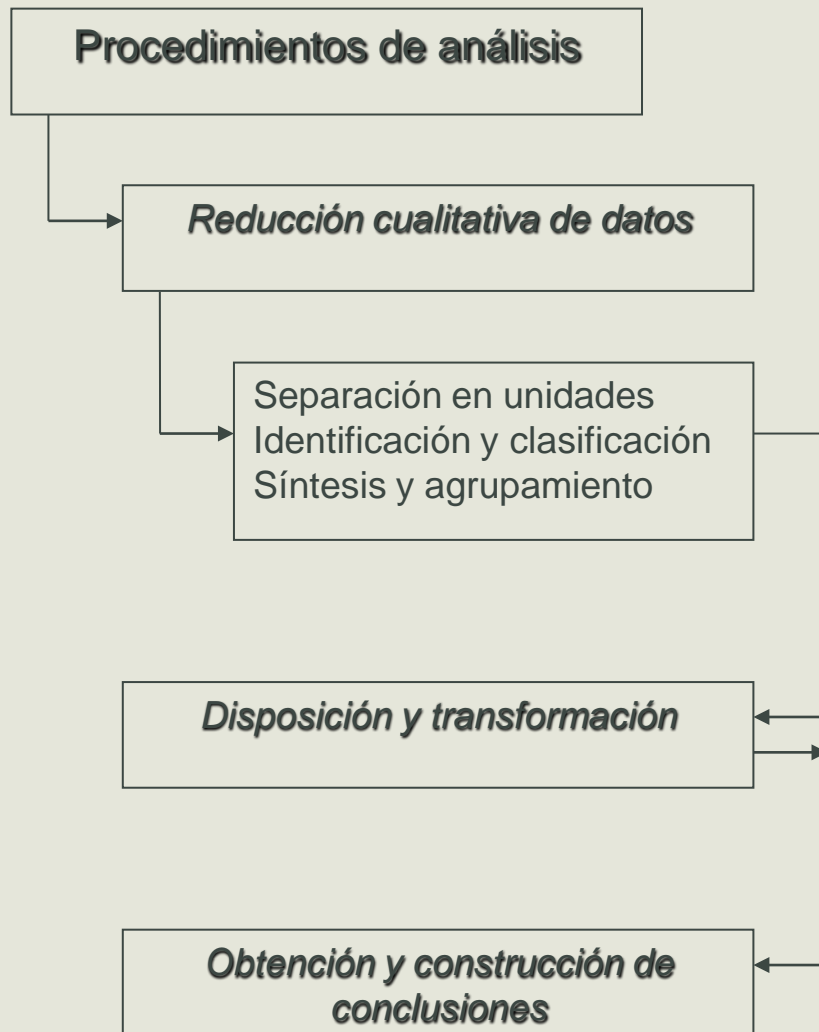

Taller: Análisis cualitativo, Construcción de Teoría y Conclusiones.

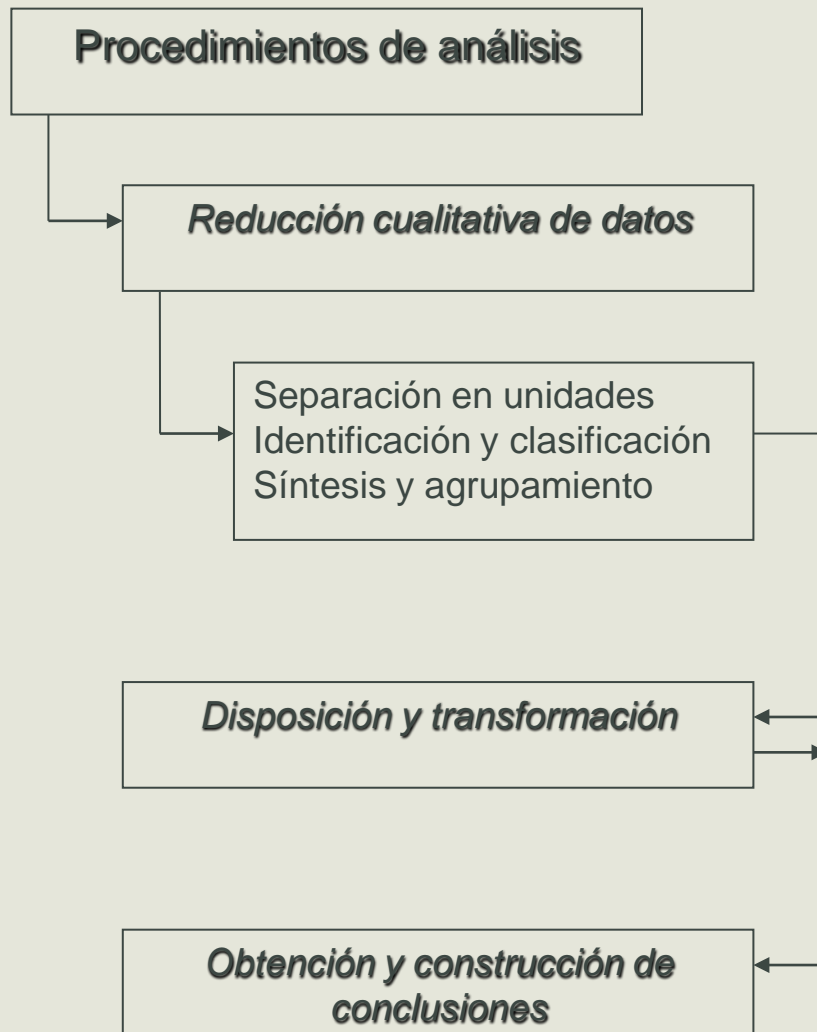

Análisis de datos:

Disposición y transformación de la información

(Miles y Huberman, 1984; Miles, Huberman y Saldaña, 2014)

G / M	D / E	Ejemplos
Gráficas	Descriptivas	Esquemas contextuales Diagrama de evolución
	Explicativas	Diagrama de dispersión Diagrama de flujo Diagramas causales
Matrices	Descriptivas	Lista de control Matriz ordenada temporalmente Matriz ordenada según la función de la persona Matriz de grupos conceptuales Meta-matriz descriptiva
	Explicativas	Matriz de efectos Matriz proceso-producto

Análisis de datos:

Disposición y transformación de la información

(Miles y Huberman, 1984; Miles, Huberman y Saldaña, 2014)

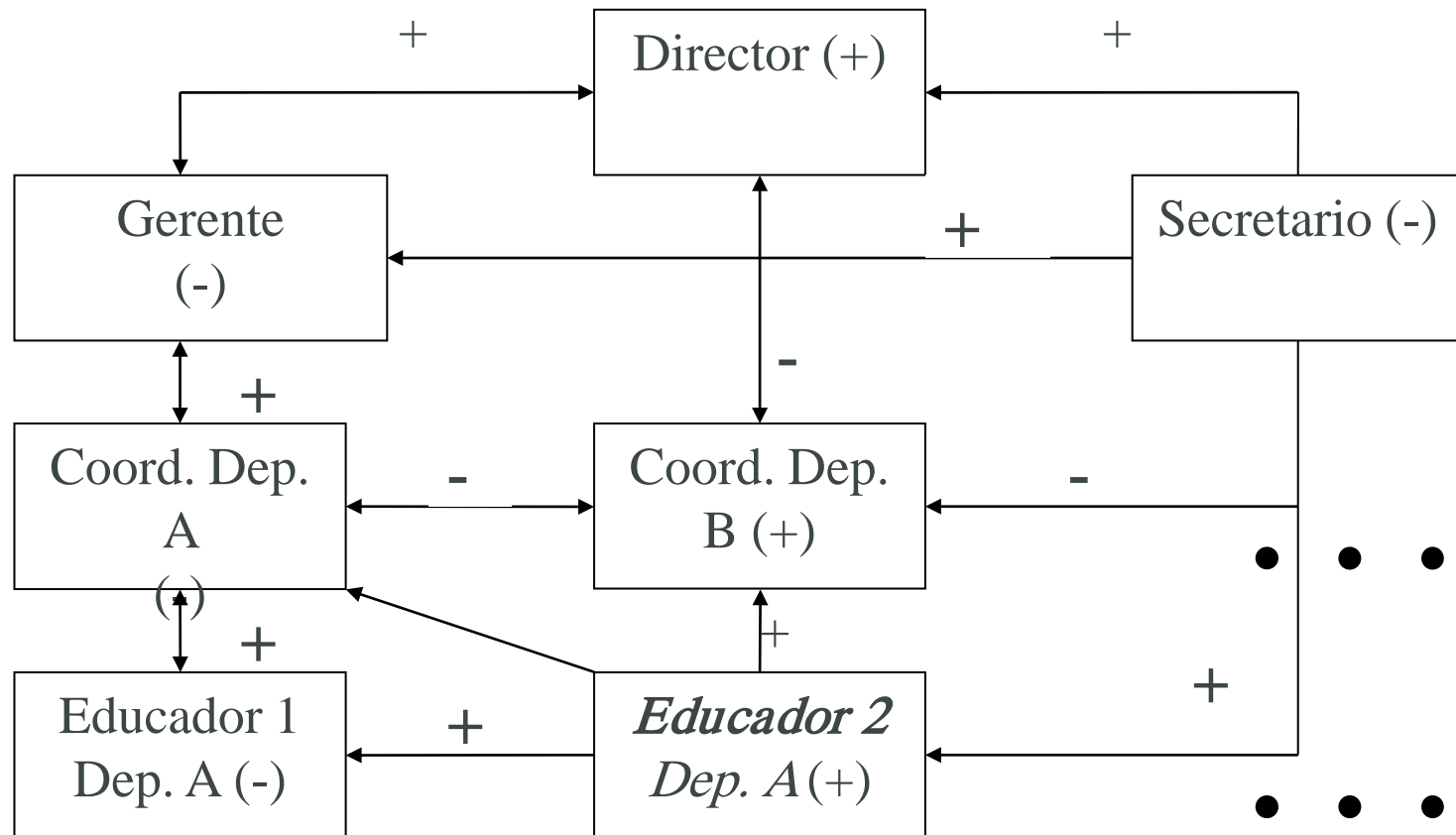

Análisis de datos:

Disposición y transformación de la información

(Miles y Huberman, 1984; Miles, Huberman y Saldaña, 2014)

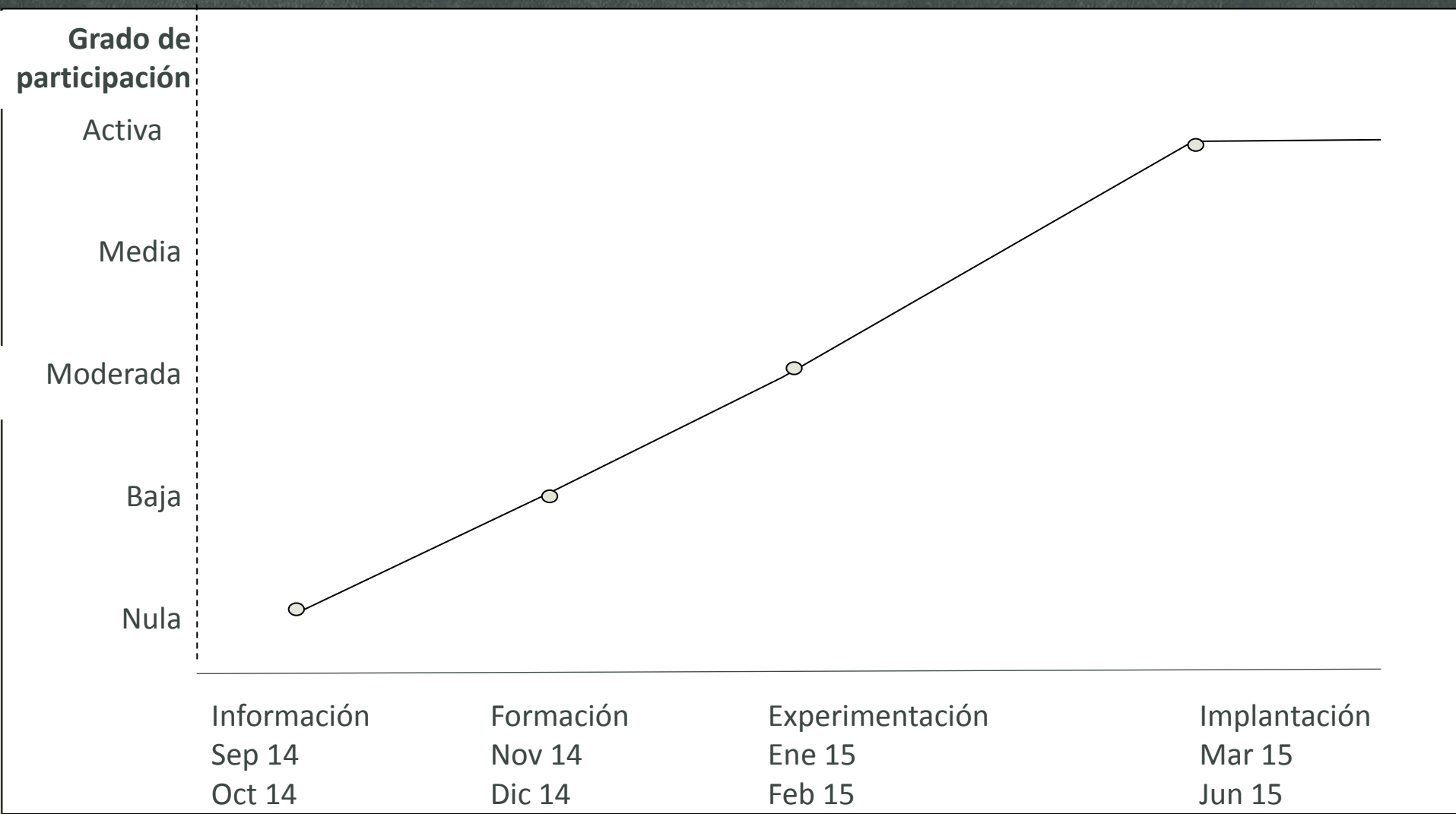

Grafica explicativa: Diagrama de Dispersión

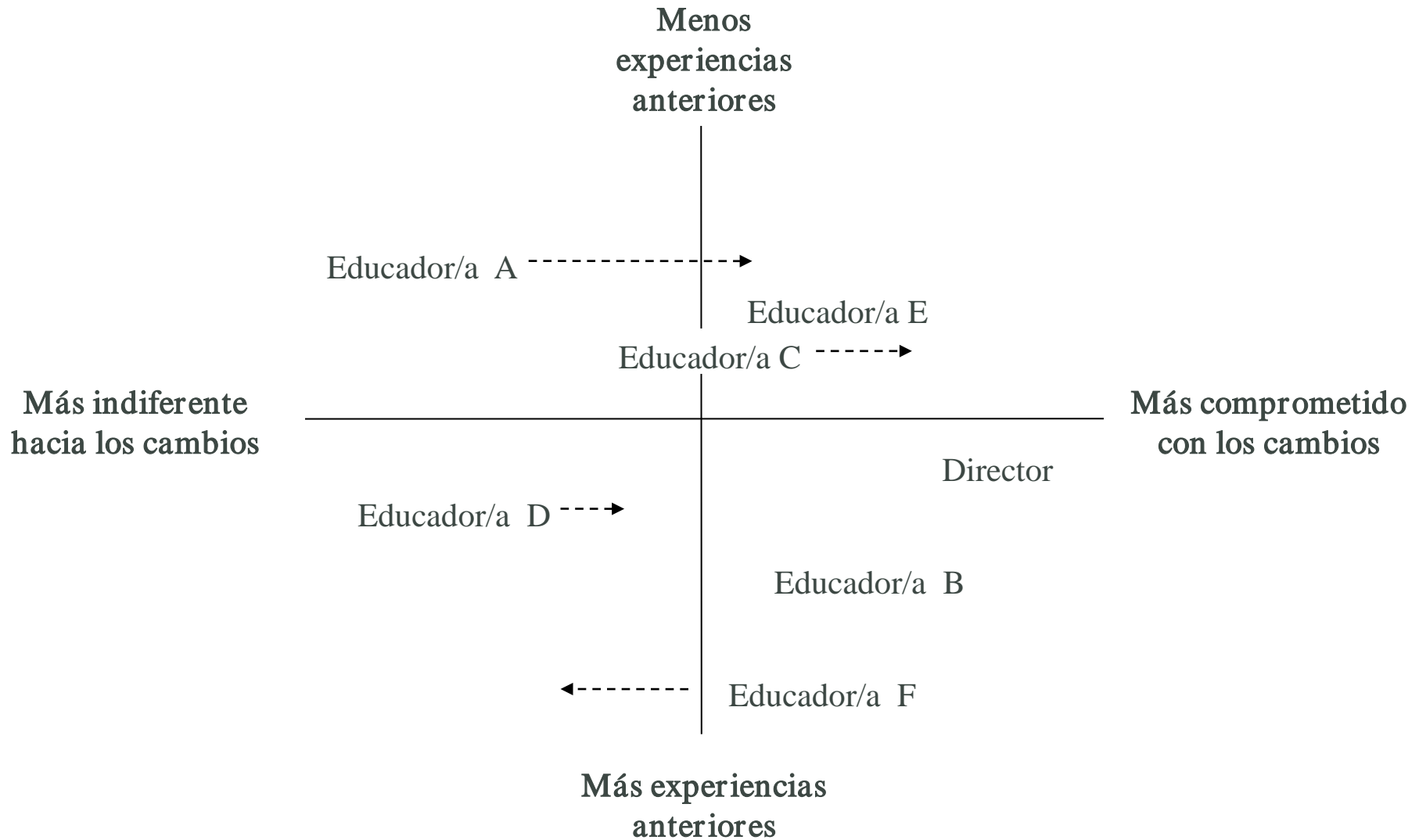

-----▶ Las flechas indican una evolución en el compromiso /indiferencia hacia los cambios

Análisis de datos:

Disposición y transformación de la información

(Miles y Huberman, 1984; Miles, Huberman y Saldaña, 2014)

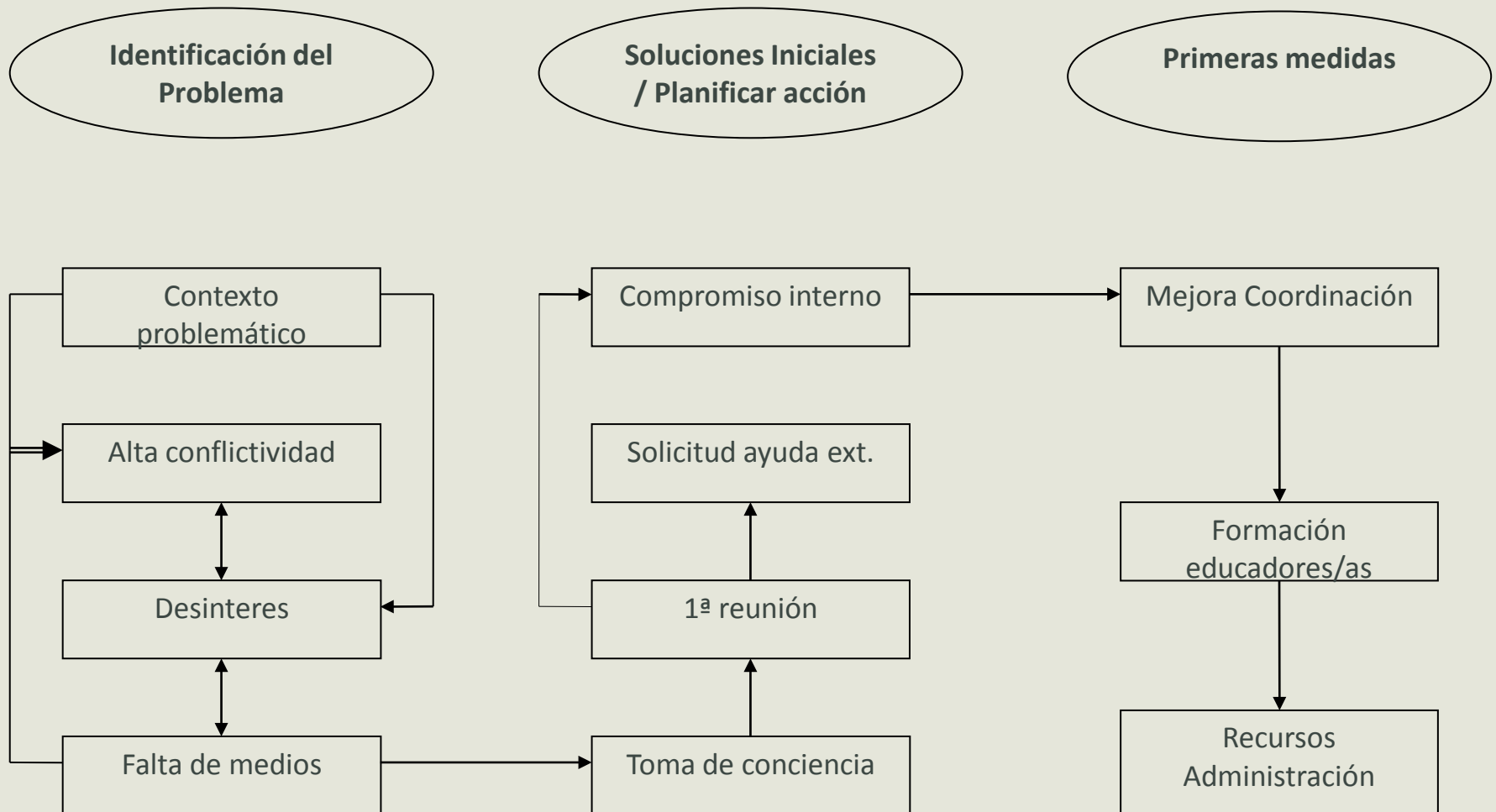

Análisis de datos:

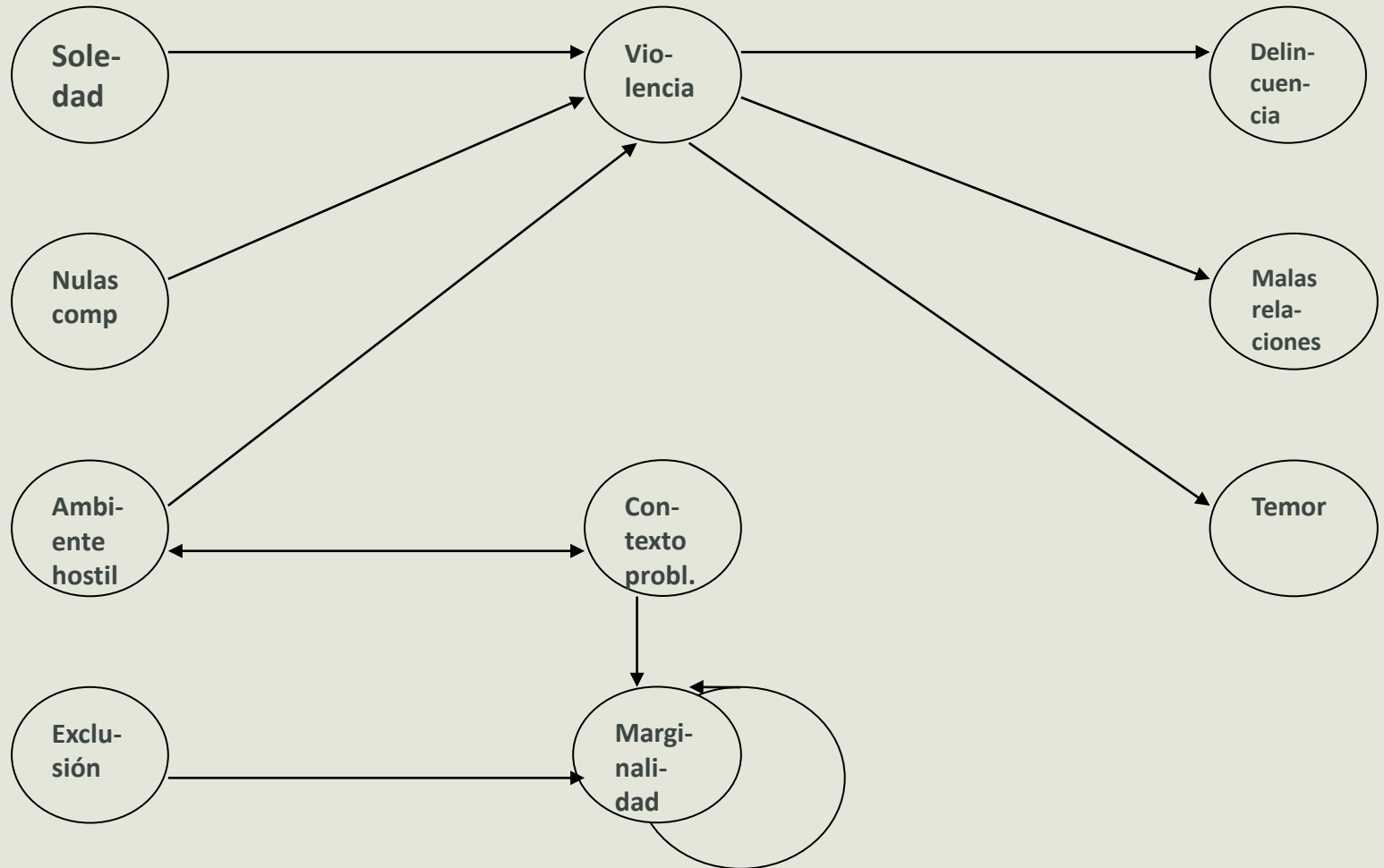

Práctica: Análisis cualitativo: De la categorización a la construcción de un marco comprensivo

- Redactar un texto (máximo un folio) individualmente:
 - *Temas para cada grupo: Qué te sugieren estos temas...*
 - Conocimiento Profesional del Maestro/a
 - Identidad del Maestro/a
 - Relación teoría/práctica en la formación de Maestros/as
 - Demandas del EEES en la formación de Maestros/as
 - Percepciones del alumnado sobre la formación de Maestros/as
 - Percepciones del profesorado en la formación de Maestros/as
 - Formación inicial del Maestro/a
 - ...

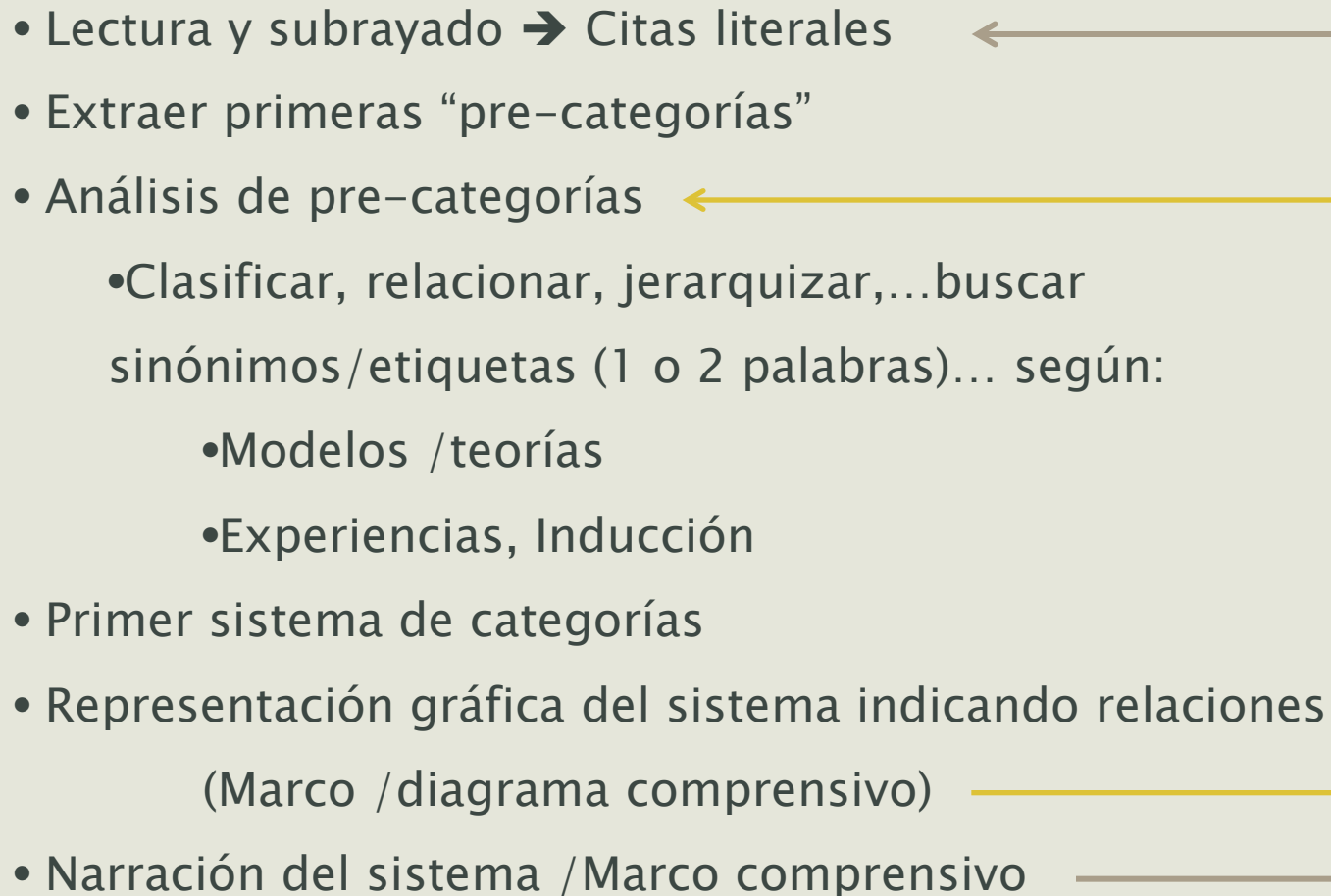

Práctica: Análisis cualitativo: De la categorización a la construcción de un marco comprensivo

- Lectura y subrayado → Citas literales
 - Extraer primeras “pre-categorías”
 - Análisis de pre-categorías
 - Clasificar, relacionar, jerarquizar,... buscar sinónimos/etiquetas (1 o 2 palabras)... según:
 - Modelos / teorías
 - Experiencias, Inducción
 - Primer sistema de categorías
 - Representación gráfica del sistema indicando relaciones (Marco /diagrama comprensivo)
 - Narración del sistema /Marco comprensivo
- 

Análisis de datos:

Disposición y transformación de la información

(Miles y Huberman, 1984; Miles, Huberman y Saldaña, 2014)

G / M	D / E	Ejemplos
Gráficas	Descriptivas	Esquemas contextuales Diagrama de evolución
	Explicativas	Diagrama de dispersión Diagrama de flujo Diagramas causales
Matrices	Descriptivas	Lista de control Matriz ordenada temporalmente Matriz ordenada según la función de la persona Matriz de grupos conceptuales Meta-matriz descriptiva
	Explicativas	Matriz de efectos Matriz proceso-producto

Análisis de datos:

Disposición y transformación de la información

(Miles y Huberman, 1984; Miles, Huberman y Saldaña, 2014)

<i>Informantes</i>	<i>Responsabilidades</i>	<i>Tareas realizadas</i>	<i>Estrategias recog. información</i>
Educador/a A	Tutor del grupo A Actividades externas ...	Talleres Preparación documentos Ad. Planifica salida ...	Entrevista informal Observación de talleres y reuniones.
Educador/a B	Tutor grupo B Coord. temas de difusión Organización de talleres internos ...	Talleres Coordinar dep. difusión. Coord. reuniones ...	Entrevista en profundidad, Observación de talleres y reuniones ...
Conserje A	Control de acceso Organizar servicio de limpieza	Llamadas telefónicas Supervisar reparaciones,...	Entrevista informal,...
...

Análisis de datos:

Disposición y transformación de la información

(Miles y Huberman, 1984; Miles, Huberman y Saldaña, 2014)

<i>Semana</i>	<i>Planificado</i>	<i>Realizado</i>	<i>Observaciones</i>
1 ^a	Constitución del equipo	Constitución del equipo	
2 ^a - 3 ^a	Formación	Constitución del equipo	Dificultades en acuerdos retrasa constitución grupo
4 ^a - 5 ^a	Análisis del contexto	Constitución del equipo / Análisis del contexto	
6 ^a	Programación global	Análisis del contexto / Formación / Programación	Retraso acumulado y falta de datos aplaza el análisis contexto. Formación reducida a artículo distribuido. Programación rápida para implantar ejecución tiempo previsto
7 ^a - 11 ^a	Ejecución	Ejecución	
12 ^a	Evaluación	Ejecución	Consideran necesario extender más la ejecución. No se realiza evaluación

Análisis de datos:

Disposición y transformación de la información

(Miles y Huberman, 1984; Miles, Huberman y Saldaña, 2014)

<i>Informantes</i>	<i>Rasgos</i>	<i>Grado Confianza Observador</i>	<i>Naturalidad</i>	<i>Colaboración</i>	<i>Relevancia de las informaciones</i>	<i>Sentimientos / Inquietudes manifestadas</i>
Educador/a A	Comunicati- vo, listo,...	Alto	Buena	Activa	Alta de todas	Disfruta,...
Educador/a B	Paciente	Medio	Incómodo	Buena, pasiva	Alta alguna	Profesional
Educador/a D	Trabajador, ...	Medio	Buena	Si se solicita	Media	Rutina
...						
Usuario/a A	Inteligente, participativo	Alto	Buena	Estable	Alta de todas	Complacencia, ...
Usuario/a B	Temeroso, pasivo,...	Medio	Incómodo	Buena, pasiva	Alta alguna	Temor, agobio,...
...						
Conserje	Eficiente, ...	Medio	Media	Si se solicita	Necesaria y media	Profesional
Administr.	Eficaz, lento,...	Medio	Poca	Si se solicita	Necesaria pero no transcendentes	Rutina
...						

Análisis de datos:

Disposición y transformación de la información

(Miles y Huberman, 1984; Miles, Huberman y Saldaña, 2014)

<i>Informantes</i>	<i>Actitud hacia la inv.</i>	<i>Posición de liderazgo</i>	<i>Poder de persuasión</i>
Educador/a A	Colaborativa: “...”	Activo participativo	Dominador: “...”
Educador/a B	Participativa: “...”	Democrático: “...”	
Educador/a D	Pasiva: “...”	Pasivo: “...”	Bajo: “...”
...			
Usuario/a A	Participativa: “...”	Activo participativo	Dominador: “...”
Usuario/a B	Pasiva: “...”	Jerárquico: “...”	
...			
Conserje	Pasiva: “...”	Jerárquico: “...”	Bajo: “...”
Administrativo	Participativa: “...”	Jerárquico: “...”	
...			

Análisis de datos:

Disposición y transformación de la información

(Miles y Huberman, 1984; Miles, Huberman y Saldaña, 2014)

<i>Caso</i>	<i>Experiencia realizada</i>	<i>Dificultades encontradas</i>	<i>Medidas adoptadas</i>
A	Cambios organizativos	Rechazos, colaboración...	Coordinación, trabajo en equipo
B	Diseño de taller de reciclaje	Recursos, motivación participantes,...	Solicitud ayuda, búsqueda recursos,...
C	Excursión a paraje natural	Colaboración del centro, recursos,...	Autorizaciones y permisos, solicitud ayudas,...

Análisis de datos:

Disposición y transformación de la información

(Miles y Huberman, 1984; Miles, Huberman y Saldaña, 2014)

<i>Cambios</i>	<i>A corto plazo</i>	<i>A largo plazo</i>	<i>No previstos</i>
Educadoras/es	+ motivación Trabajo en equipo Descoordinación + conflictos	Formación profesional Colaboración Burnout	Mejora relación con familias
Usuarías/os	Interés - conflictos Participación	Mejora preparación	Menos tiempo en lugares críticos ...
Dirección	+ motivación Trabajo en equipo ...	Formación en gestión cansancio	Mejor imagen centro ...

Análisis de datos:

Disposición y transformación de la información

(Miles y Huberman, 1984; Miles, Huberman y Saldaña, 2014)

	<i>Administración</i>	<i>Coordinación</i>	<i>Educadores/as</i>
<i>Cambios organizativos</i>	Cambios en tareas	Cambios de roles y funciones	Mejora de ambiente, trabajo en equipo,...
<i>Taller de cooperación</i>	Nuevos procedimientos	Nuevas tareas	Más formación y recursos,...
<i>Introducción de TICs</i>	Agilización de trámites	Taller de formación	Más recursos, nuevas ideas,...
<i>Proceso d</i>	Producto x	Producto y	Producto z
...

Taller: Análisis cualitativo, Construcción de Teoría y Conclusiones.



✓ Algunas estrategias para la Teorización:

- Consolidación teórica
- Aplicación de otras teorías
- Síntesis y narración
- Encadenamiento: escenario-acciones-creencias-valores
- Construcción de conjeturas

Taller: Análisis cualitativo, Construcción de Teoría y Conclusiones.

✓ **Criterios de calidad** (*Trustworthiness*, Guba y Lincoln, 1981, 1985)

- Credibilidad
- Confirmabilidad
- Transferibilidad
- Dependencia



Taller: Análisis cualitativo, Construcción de Teoría y Conclusiones.

✓ **Criterios de calidad** (*Trustworthiness*, Guba y Lincoln, 1981, 1985)

- Credibilidad
- Confiabilidad
- Transferibilidad
- Dependencia

✓ **Criterios de calidad: Autenticidad** (Guba y Lincoln, 1989, 1995)

- Imparcialidad (fairness)
- Autenticidad ontológica -> Profundidad
- Autenticidad educativa -> Valores
- Autenticidad catalizada -> Procesos
- Autenticidad táctica -> Personas

Taller: Análisis cualitativo, Construcción de Teoría y Conclusiones.

✓ Otros criterios de calidad:

○ Validez (Waterman)

- Dialéctica: tensiones práctica-investigación-teoría
- Crítica: consecuencias éticas de la acción
- Reflexiva / Reflexividad

○ Nivel de teoría (Morse)

○ Cristalización del cambio

○ Impacto en los procesos



Taller: Análisis cualitativo, Construcción de Teoría y Conclusiones.

✓ Calidad durante todo el proceso

- Tema
- Paradigma y estrategia metodológica
- Escenario y participantes
- Capacidad de los/as investigadores/as
- Principios de actuación en el acceso al campo
 - Confidencialidad
 - Transparencia
 - Espíritu de colaboración y profesionalidad
 - Confianza y respeto mutuo
- ...

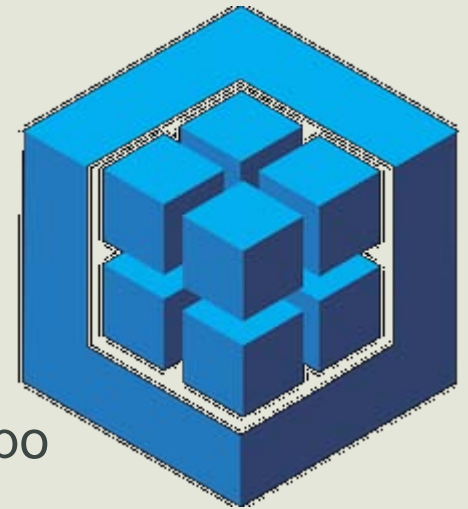

Taller: Análisis cualitativo, Construcción de Teoría y Conclusiones.

✓ Calidad durante todo el proceso

- ...
- Trabajo de campo
 - Imparcialidad (fuentes de información)
 - Triangulación
 - Reiteración y saturación
 - Contextualización
 - Muestreo motivado
- Análisis
 - Autenticidad ontológica
 - Autenticidad educativa
 - Autenticidad catalizada
 - Autenticidad táctica
- Conclusiones
- ...

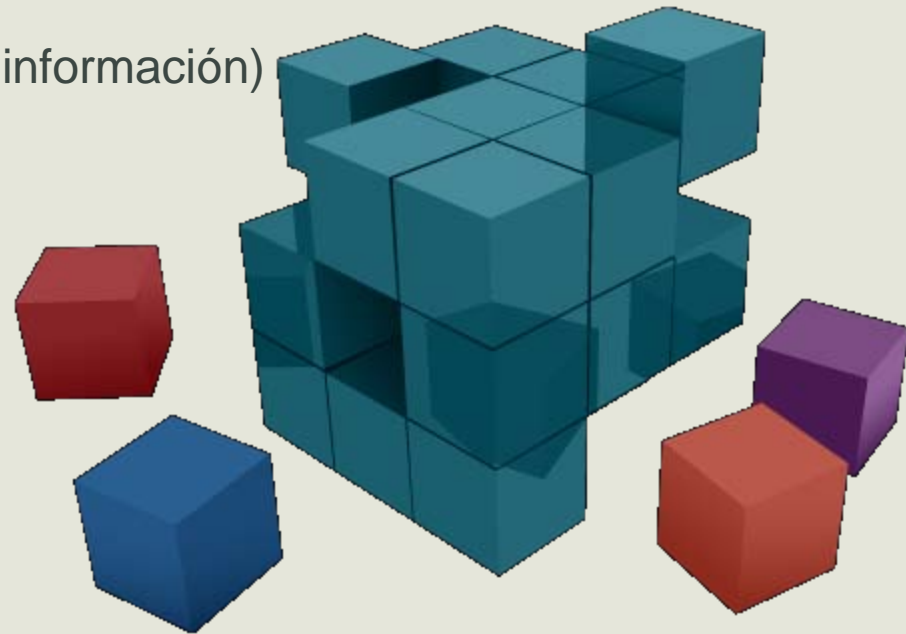

Taller: Análisis cualitativo, Construcción de Teoría y Conclusiones.

✓ Calidad durante todo el proceso

○ ...

○ Conclusiones (evaluación de...)

- Compleción
- Comunicabilidad
- Conducción
- Implicaciones
 - ✓ Participantes
 - ✓ Políticas
 - ✓ Éticas
 - ✓ Epistemológicas
- Trascendencia del ámbito disciplinar

○ Difusión



Taller: Análisis cualitativo, Construcción de Teoría y Conclusiones.

■ Actividad: Calidad durante todo el proceso

✓ A)

- Tema
- Paradigma y estrategia metodológica
- Escenario y participantes
- Capacidad de los/as investigadores/as
- Principios de actuación en el acceso al campo
 - Confidencialidad
 - Transparencia
 - Espíritu de colaboración y profesionalidad
 - Confianza y respeto mutuo

✓ B)

- Trabajo de campo
 - Imparcialidad (fuentes de información)
 - Triangulación
 - Reiteración y saturación
 - Contextualización
 - Muestreo motivado
- Análisis
 - Autenticidad ontológica
 - Autenticidad educativa
 - Autenticidad catalizada
 - Autenticidad táctica

✓ C)

- Conclusiones (evaluación de...)
 - Compleción
 - Comunicabilidad
 - Conducción
 - Implicaciones
 - ✓ Participantes
 - ✓ Políticas
 - ✓ Éticas
 - ✓ Epistemológicas
 - Trascendencia del ámbito disciplinar
- Difusión

Taller de Análisis Cualitativo, Construcción de teoría y Conclusiones



Juan Carlos Tójar Hurtado
jctojar@uma.es
Universidad de Malaga



6-7 octubre 2016